

JOY² USER GUIDE

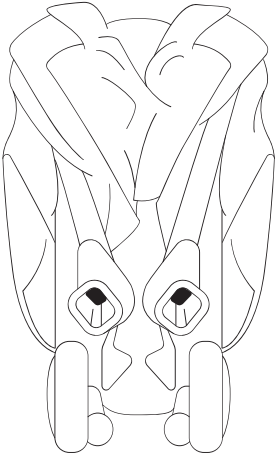

1



2

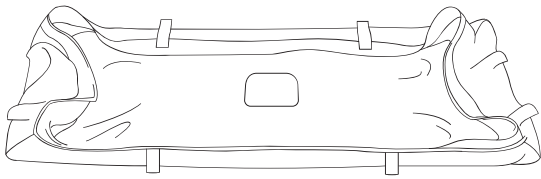

3



4

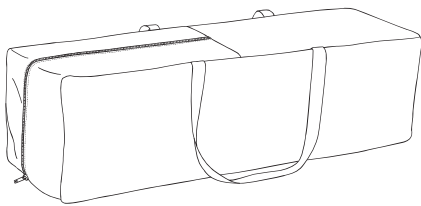

5

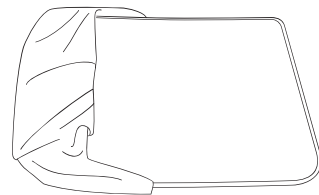

6

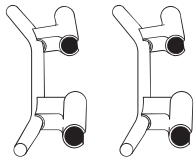

7

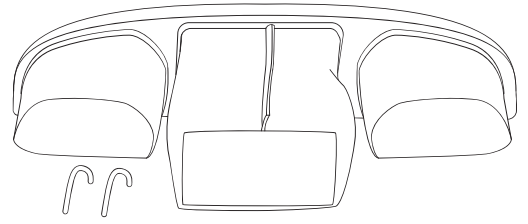

8

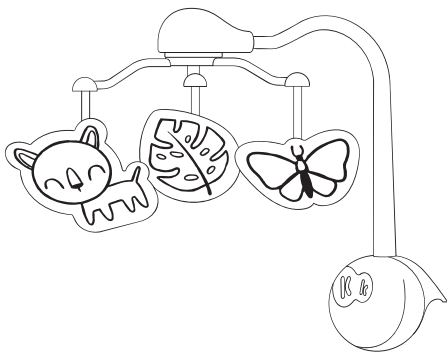

9



A

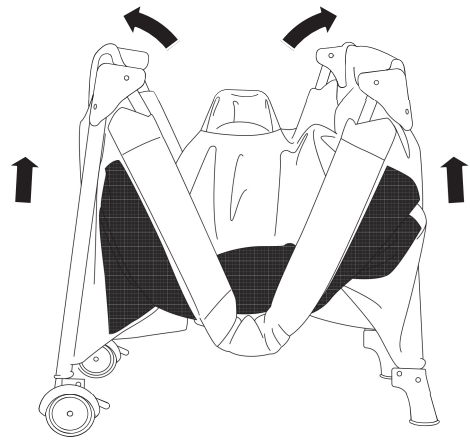

B

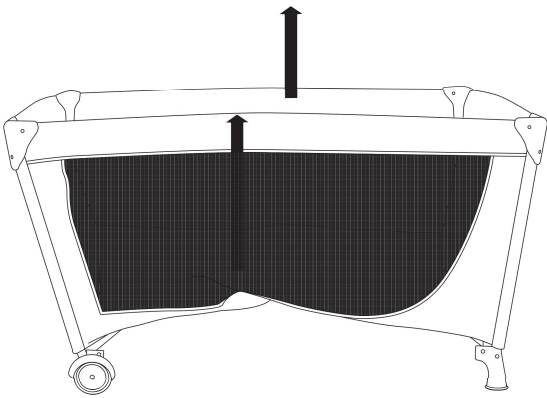

C

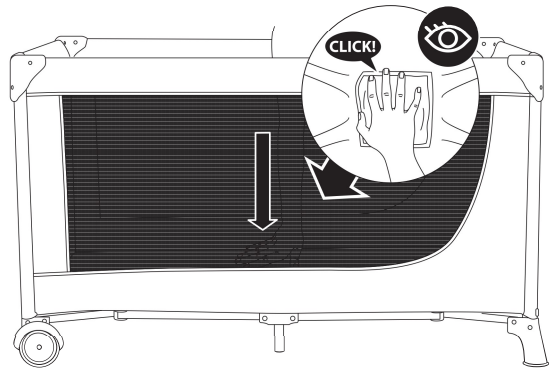

D

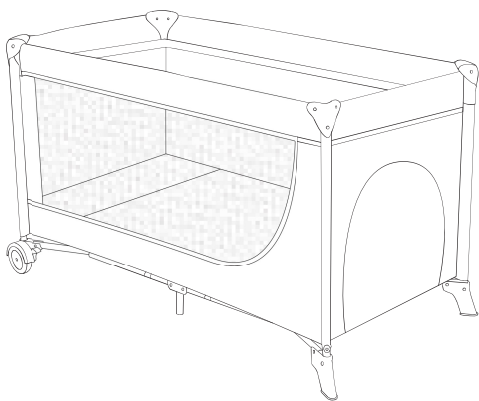

E

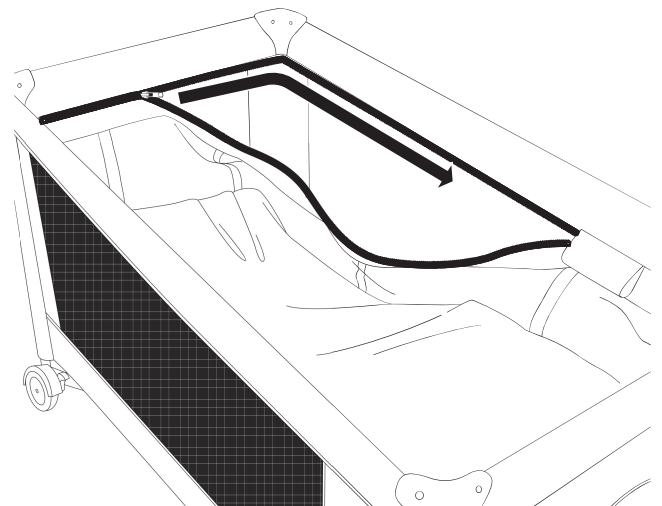

F

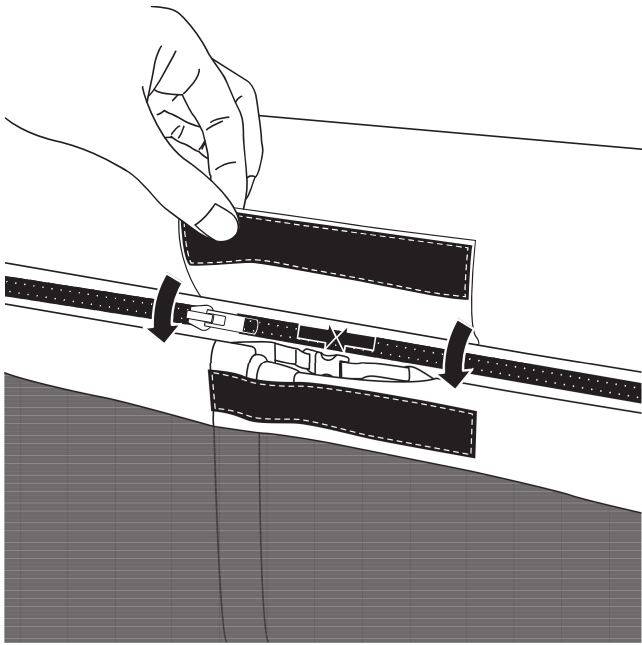

G

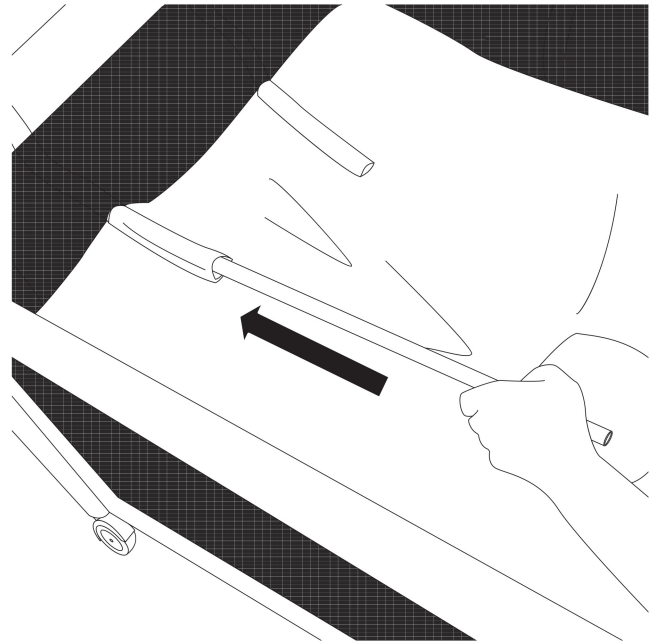

H

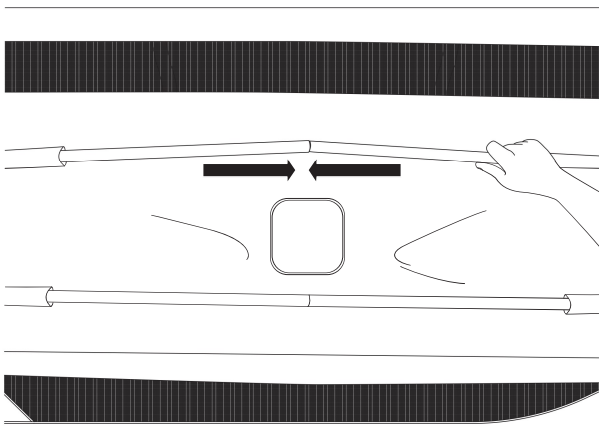

I

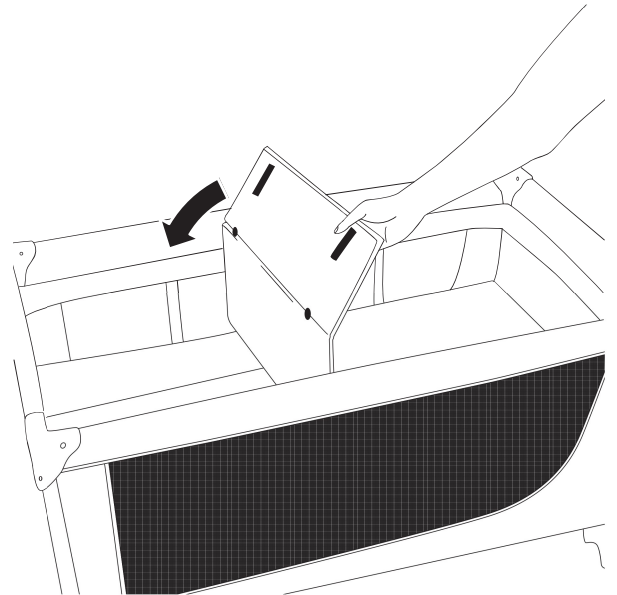

J

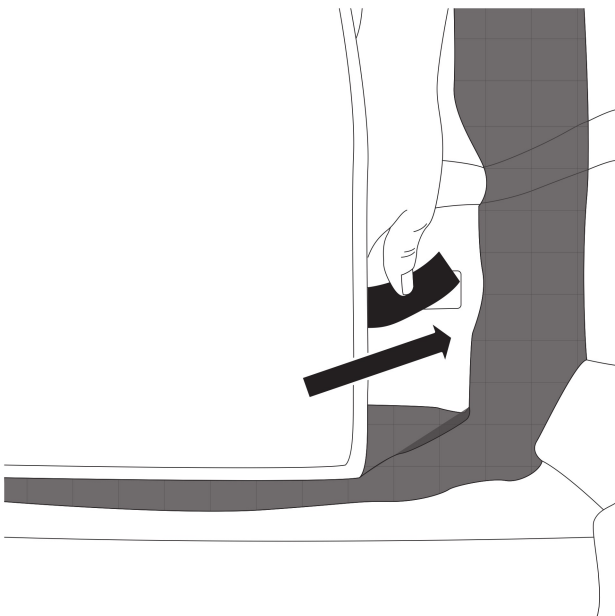

K

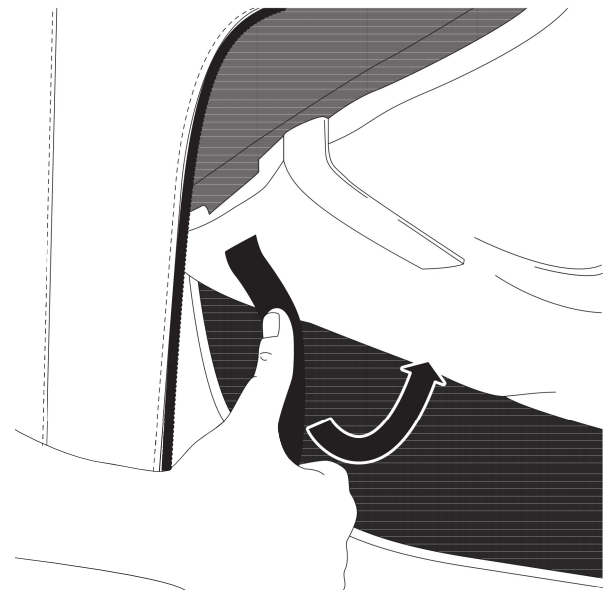

L

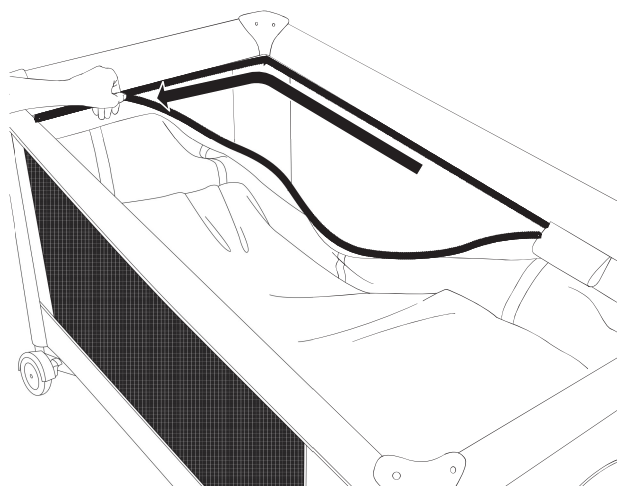

M

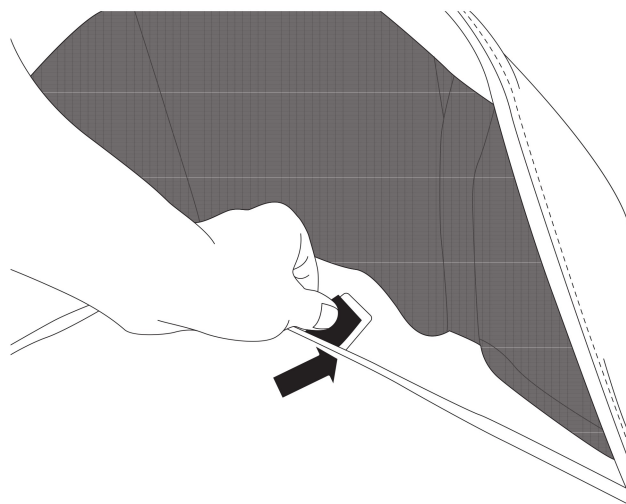

N

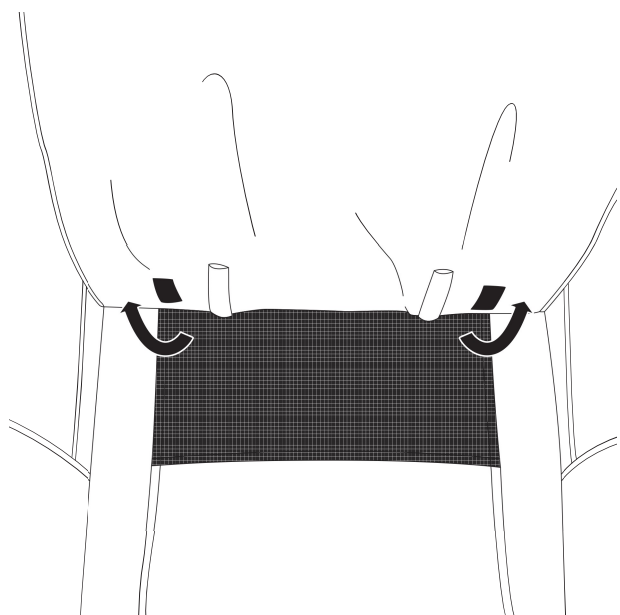

O

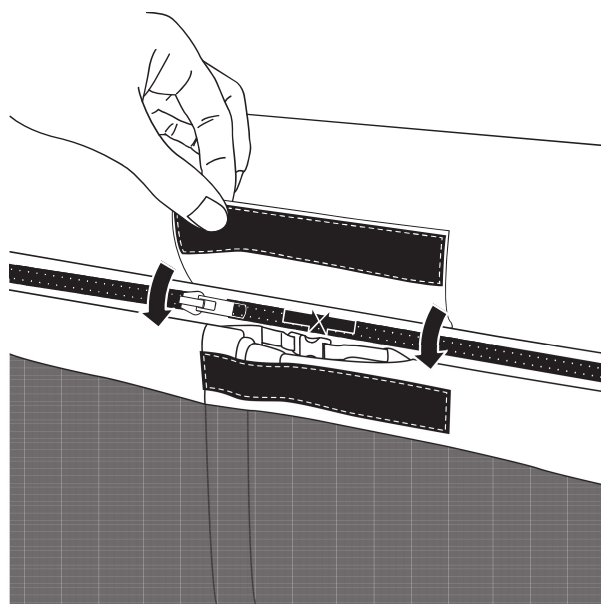

P

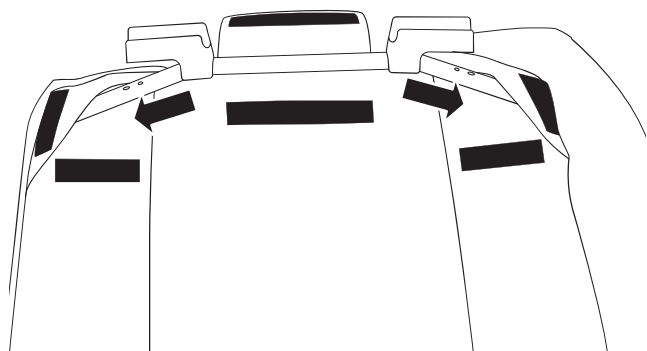

R

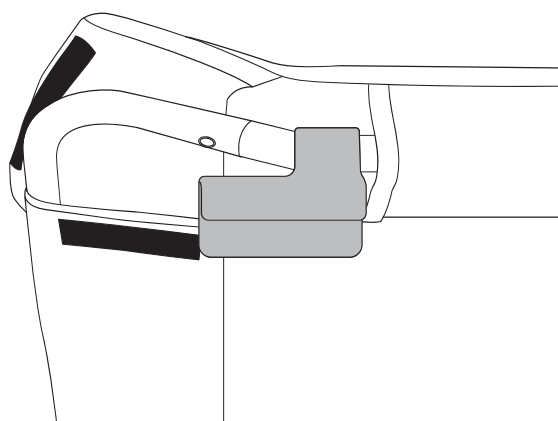

S

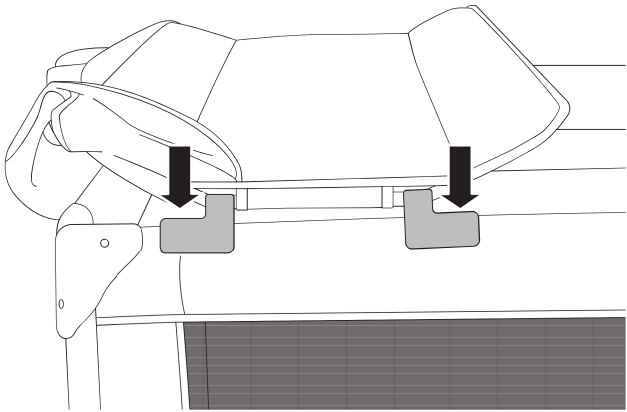

T

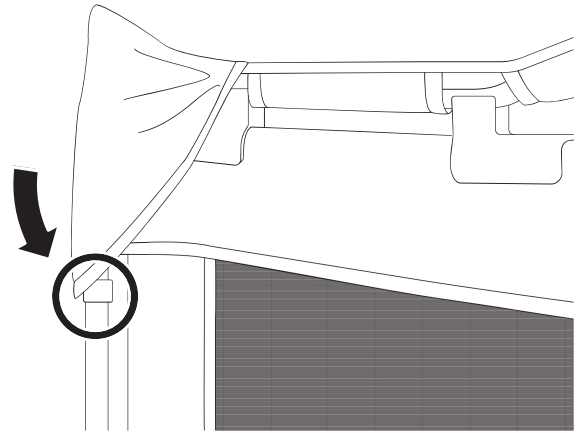

U

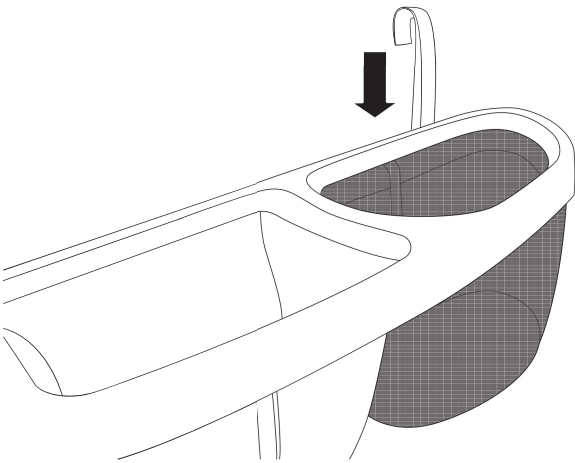

W

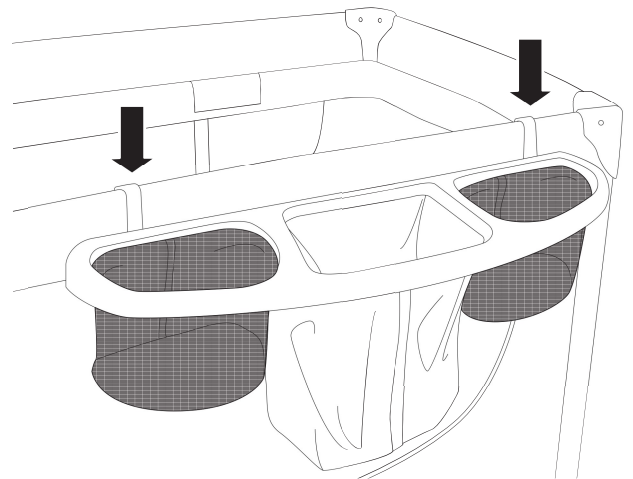

X

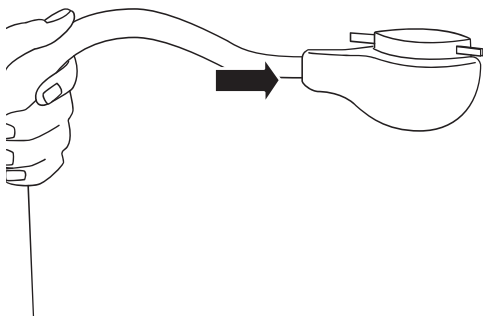

Y

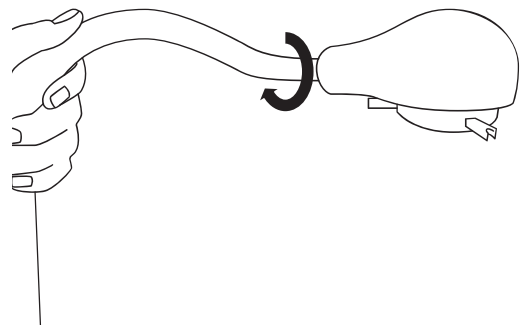

Z

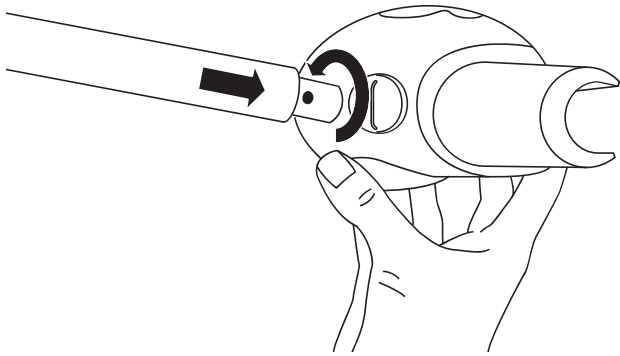

AA

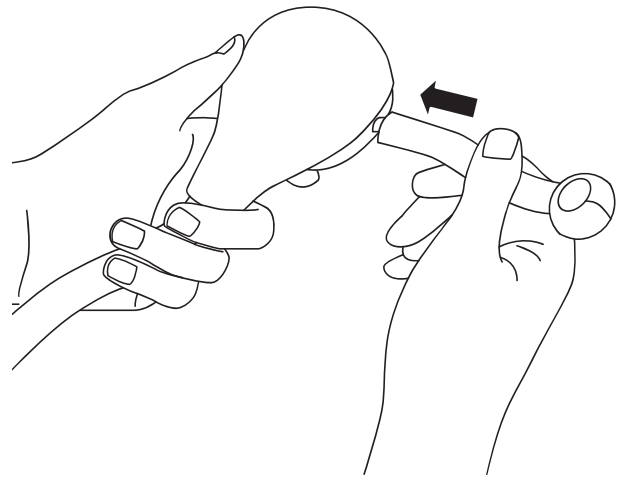

AB

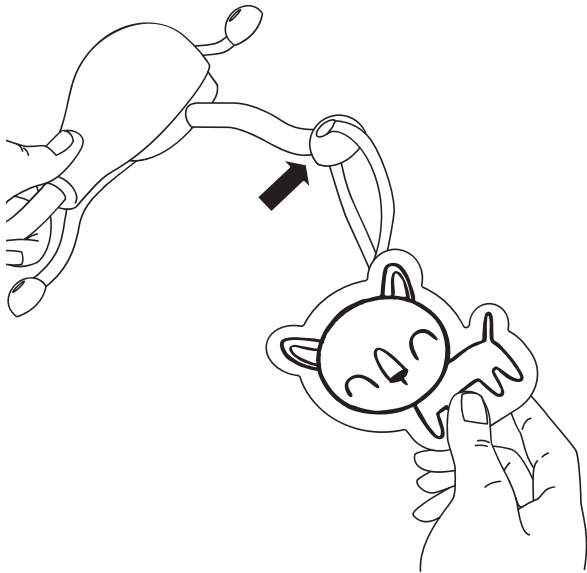

AC

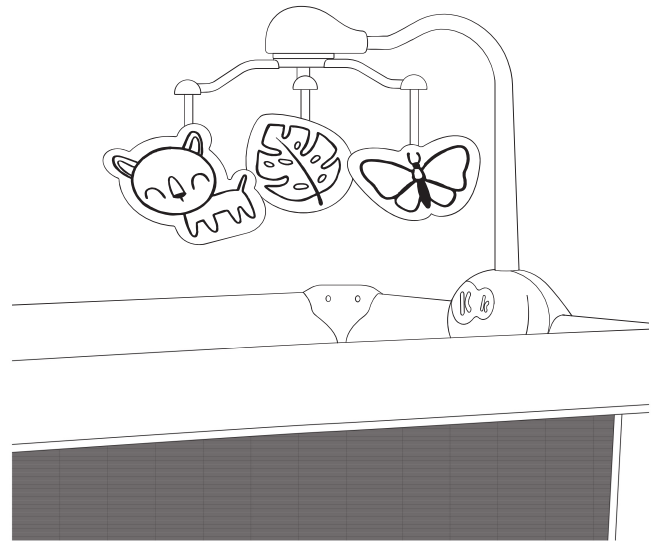

AD

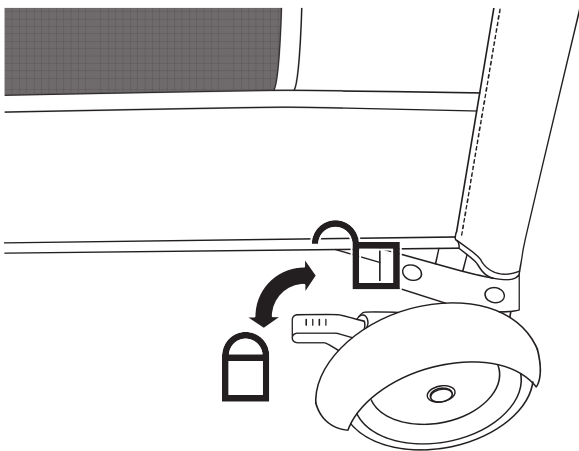

AE

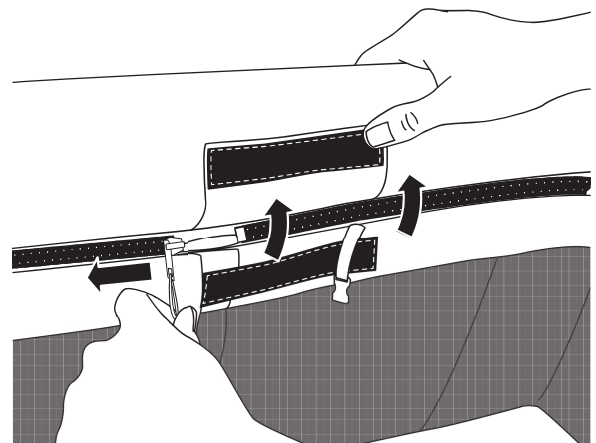

AF

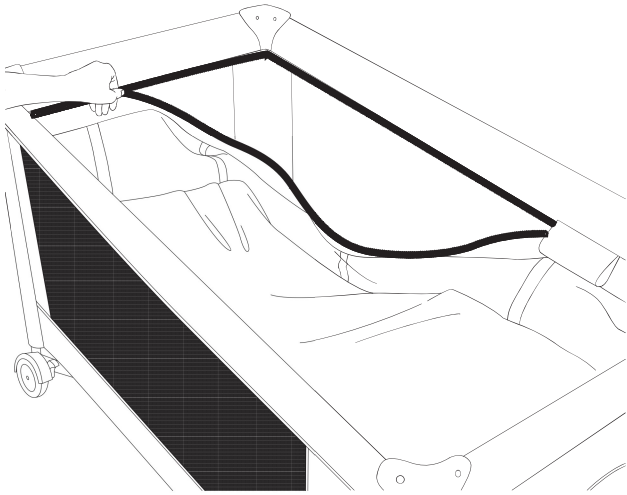

AG

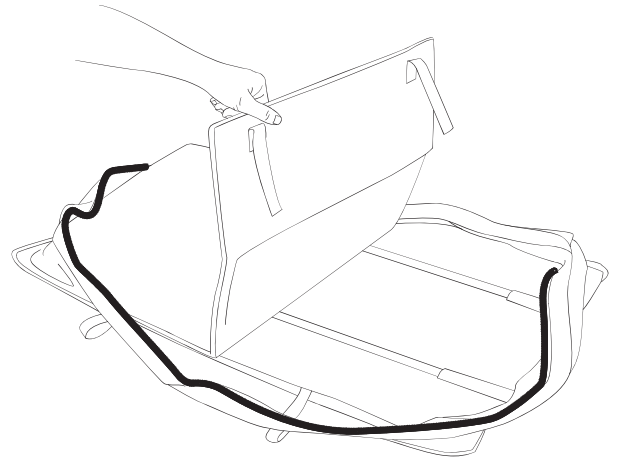

AH

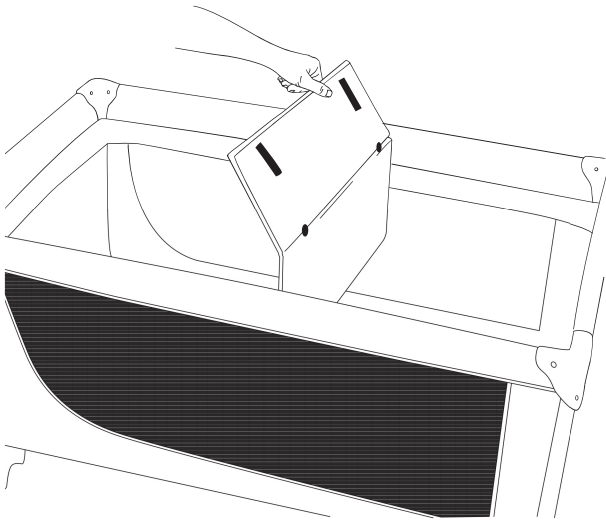

AI

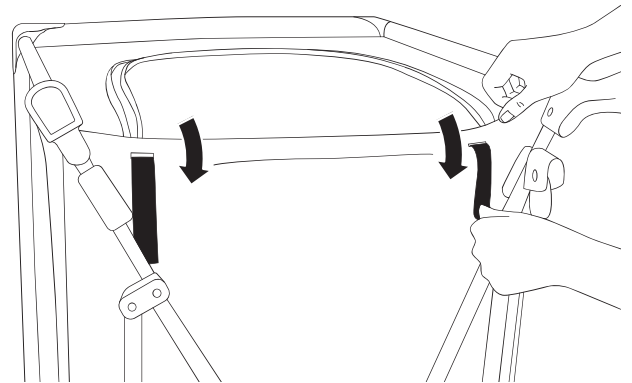

AJ

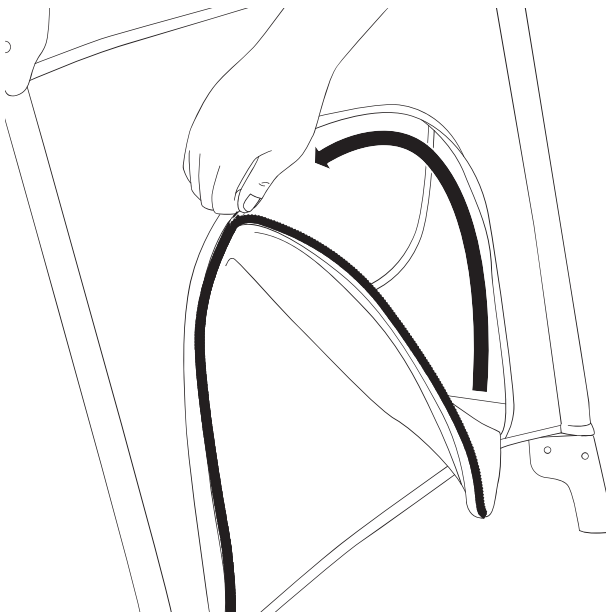

AK

Шановний покупець!

Дякуємо вам за покупку продукту Kinderkraft.

Ми розробляємо наші вироби з урахуванням вашої дитини - завжди дбаємо про безпеку та якість, забезпечуючи комфорт ідеального вибору.

ВАЖЛИВО ЗБЕРЕГТИ НА МАЙБУТНЄ, ПРОЧИТАЙТЕ УВАЖНО ІНСТРУКЦІЇ З БЕЗПЕКИ ТА ЗАХОДИ ПОПЕРЕДЖЕННЯ

ВАЖЛИВО! ЗБЕРІГАТИ ДЛЯ МАЙБУТНЬОГО ВИКОРИСТАННЯ!

УВАГА!

- Пам'ятайте про небезпеку від відкритого вогню та інших джерел великої теплоти, таких як батареї / електричні або газові обігрівачі тощо, які розташовані поруч з виробом.
- Не використовуйте виріб, якщо будь-яка частина пошкоджена, розірвана або відсутня, використовуйте лише компоненти, затверджені виробником.
- Не залишайте нічого у ліжку і не ставте ліжко поруч з іншим обладнанням, на яке можна підтримуватися ногою або що може призвести до задущення або повішення дитини, наприклад, до проводів, штор / жалюзі.
- Не використовуйте більше одного матрацу в ліжку.
- Портативне ліжко готове до використання лише при включених механізмах блокування. Перед використанням ретельно перевірте, що ці механізми повністю включені.
- Найнижча позиція нижньої частини ліжка - найбезпечніша. Коли дитина починає сидіти самостійно, рекомендується використовувати лише цю позицію.
- Якщо ви залишаєте свою дитину в ліжку без нагляду, завжди переконайтеся, що бічний вхід закритий на блискавці.
- Всі збірні деталі та фіксатори повинні бути добре затягнуті, регулярно перевіряються і за необхідності підтягуються.
- З метою уникнення травмування дитини від падіння ліжко не повинно використовуватися, якщо дитина може піднятися та встати з ліжка.

ПОПЕРЕДЖЕННЯ!

- Використовуйте лише матрац, який постачається разом з ліжечком. Не використовуйте другий матрац, оскільки це може призвести до удущення.

ПЕЛЕНАЛЬНИЙ СТОЛИК:

- Пеленальний столик доступний лише в моделі ліжечка з аксесуарами.
- УВАГА: не залишайте свою дитину без нагляду.
- Колеса ліжечка повинні бути заблоковані перед використанням пеленального стола.
- Пеленальний столик призначений для дітей до 12 місяців і вагою до 11 кг.
- Будь-які додаткові або запасні частини можна отримати лише від виробника або дистриб'ютора.

ВИСЮЛЬКА З ІГРАШКОЮ - Безпечне використання батарей:

- Висюлька для іграшок доступна лише в моделі ліжечка з аксесуарами.
- Дорослий повинен зібрати висувний брус з іграшками.
- Одноразові батареї не підлягають зарядці. Не змішуйте різні типи батарей або нові та вживані. Вставляйте батареї з дотриманням полярності. Вживані батареї повинні бути видалені з виробу. Не закорочуйте полюси живлення. Акумулятори можна заряджати лише під наглядом дорослих і повинні заряджатися поза пристроєм.

СПИСОК ДЕТАЛЕЙ ЛІЖЕЧКИ:

1. Дитяче ліжечко
2. Матрац
3. Підвісний брус*
4. Підвісні кронштейни для бруса х4*
5. Сумка
6. Пелюшковий столик *
7. Салазки для пелюшкового столика х2 *
8. Панель з кошиками і гачками (х2) для кріплення *
9. узголів'я ліжка з 3 плюшевими іграшками *

***Елементи доступні лише на моделі з аксесуарами.**

1. Встановлення ліжка:

Розстібніть блискавку на сумці і вийміть ліжко з сумки. Розгорніть липучку, що знаходиться на матраці (2).

Вийміть ліжко і інші елементи комплекту. Для розгортання рами (1) встановіть її колесами донизу (мал. А), розтягніть кути так, щоб мати можливість схопити центральні частини боків, а потім короткі сторони рішучим рухом потягніть вгору, поки вони не заблокуються (мал. В). Схопіться за центральні частини довгих сторін і рішучим рухом потягніть їх до фіксації (мал. С). Потім натисніть на середню частину дна ліжка, направляючи його донизу (мал. D). Рама повністю розкладеться і ліжко буде заблоковане (мал. E).

ПРИМІТКА: Переконайтеся, що всі чотири центральні частини боків ліжка заблоковані! Механізм блокування боків не буде працювати, якщо дно ліжка буде плоским. Тому під час дії блокування боків середня частина дна повинна бути піднята. У разі, якщо підвісний полів (3) не встановлено, встановіть його за допомогою блискавки (мал. F) і закріпіть пряжкою (мал. G). Помістіть трубки кронштейнів (4) в отвори, розташовані в підвісному полі (мал. H і I), а потім матрац (2) всередину ліжка (мал. J). Примітка: для забезпечення безпеки закріпіть ремені, розташовані під землею, починаючи з боку входу (відкрийте вхід, щоб закріпити ремені під полом) (мал. K і L) і закінчуючи протилежною стороною. Для спрощення монтажу протилежної сторони рекомендується частково розстібнути блискавку навколо підвісного пола (мал. M), а потім вставити ремені в отвори і закріпити на липучках під полом (мал. N і O). Застебніть блискавку навколо пола і закріпіть, вставивши в пряжку (мал. P).

2. Встановлення аксесуарів *:

Пелюшковий столик

Помістіть фіксуючі полозья (7) на рамі пелюшкового столика (6), доки кнопка блокування не увійде в раму (мал. R і S). Примітка: для полегшення збирання полозья, від'єднайте кути на липучках пелюшкового столика і закрийте всі гачки після зборки рами. Помістіть пелюшковий столик, тісно прижавши його до рами ліжка, доки він повністю не зсунеться в бік (мал. T). Пластикові пряжки, розташовані на обшивці з кишнями, повинні бути накладені на раму ліжка (мал. U).

Панель з кошиками і гачками для кріплення

Вставте гачки в отвори панелі (8), а потім заціпіть їх за раму ліжка (мал. W і X).

Узголів'я для ліжка

Помістіть узголів'я (9) в головку поворотного механізму відповідно до стрілки, а потім поверніть його на 180° проти годинникової стрілки (мал. Y і Z). Потім встановіть його на основу узголів'я, розташовуючи за стрілкою і повертаючи проти годинникової стрілки (мал. AA). Встановіть тримачі для іграшок, а потім підвісьте на них іграшки

(мал. АВ і АС). Помістіть узголів'я на одну з чотирьох сторін на механізмі кріплення рами (мал. АД).

Примітка: щоб уникнути падіння узголів'я на дитину, переконайтеся, що узголів'я з іграшками правильно встановлене і стійко розміщене на рамі!

3. Функції дитячого ліжка *:

Блокування коліс: Дитяче ліжко має блокування коліс. Для блокування натисніть на гальмівний важіль. Щоб розблокувати їх, підніміть гальмівний важіль (мал. АЕ).

Регулювання полу: Дитяче ліжко має регулювання висоти полу. Щоб опустити, розстебніть застібку-блискавку, що знаходиться всередині ліжка, разом з полом всередині (мал. АF і АG). На наступному етапі від'єднайте ремені від полу і помістіть відкидний пол в ліжко (мал. АН і АІ). ПРИМІТКА. Для забезпечення безпеки зацепіть ремені під полом (мал. АJ). Коли пол знаходиться на найнижчому рівні, ви можете використовувати бічний вхід (мал. АК).

4. Функції вішалки з іграшками *:

Іграшкова вішалка працює від батарей: 3 шт. X AA (LR6) 1,5 В (не входять в комплект).

Встановлення / заміна батарей: Щоб встановити або замінити батарею, скористайтеся відвіртувачем, щоб відкрутити кришку відсіку для батарей. Замініть батареї, дотримуючись полярності, і знову закрийте відсік кришкою.

Вішалка має кілька кнопок з такими функціями:

Кнопка включення підсвічування. Перше натискання кнопки увімкне підсвічування, друге натискання зменшить його інтенсивність. При повторному натисканні підсвічування увімкнеться знову.

Кнопка запуску каруселі. Повторне натискання кнопки зупинить карусель.

Натискання кнопки активує ряд релаксуючих мелодій, які мають три рівні гучності. Четверте натискання кнопки вимкне мелодію.

Кнопка активує функцію вібрації на трьох рівнях інтенсивності. Після четвертого натискання функція вимикається.

Обслуговування та чистка:

Тканина на ліжку та матраці - протирайте м'яким милом і водою. Ніколи не чистіть за допомогою абразивних миючих засобів на основі аміаку, відбілювальних засобів і спирту. Дитяче ліжко повинно бути ретельно висушене перед використанням або зберіганням.

Пелюшковий столик - очищуйте за допомогою м'якого мила і води. Ніколи не чистіть за допомогою абразивних миючих засобів на основі аміаку, відбілювальних засобів і спирту. Залиште висихати.

Вішалка для іграшок - протріть вологою серветкою і м'яким милом. Не занурюйте в воду.

Іграшки - ручне прання при максимальній температурі 40 °С, не відбілюйте, не сушіть в пральній машині, не прасуйте і не чистіть в хімчистці.

Рама - протріть металеву раму м'якою, чистою і зволоженою тканиною та м'яким милом.